

The★Bishibashi



UNIANA
(株)유니아나

■ 미니게임의 숫자만큼 모두의 웃는 얼굴 !
협동 플레이로 즐거움이 더하는 파티게임 !

- 장 르 : 버라이어티 게임
- 기 종 : 비디오게임
- 플레이인수 : 1~3인
- 대상연령 : 전체 이용 가
- 1플레이 당 500원



■ 명패! 경쾌! 통쾌한 파티 게임



어떤 미니게임도 심플한 룰과 속도감 있는 전개로 생각지도 못한 웃음으로 플레이 하실 수 있습니다.

마치 플레이어가 버라이어티 방송에 참가한 것 같은 감각!

■ 협력플레이로 모두가 HAPPY



대전게임은 함께 플레이 하는 사람의 숨씨와 차이가 있으면 일방적인 게임이 됩니다만 「The★Bishibashi」는 괜찮습니다.!

협력플레이로 친구와 가족 커플 등 어떤 사람과도 즐겁게 플레이 할 수 있습니다.

■ 1~3인!

여러 명이 동시에 플레이 가능!!



1대로 세 사람이 즐길 수 있으므로 즐거움도 3배로 만끽하실 수 있습니다

■ 3버튼+finish버튼



누구라도 손 쉽게 즐길 수 있는 3버튼에 제4의 버튼 「Finish버튼」을 추가!

미니게임을 클리어 할 마지막에 1번만 사용하는 「Finish버튼」의 등장으로 조작이 복잡해 지지 않고 게임의 즐거움이 대폭 상승되었습니다.

■ 미니게임소개

The★Bishibashi에 수록된 게임은 지금까지의 Bishibashi 시리즈와는 전혀 다른 신작입니다. 잠시 대표적인 게임을 소개하겠습니다.

야옹이! 야옹야옹! 강아지풀!!



잠자고 있는 새끼고양이에게 강아지풀을 흔들어서 깨운 후에 새끼고양이를 달려들게 하자! 빨강 버튼과 파랑 버튼으로 강아지 풀을 흔들고, 새끼 고양이의 눈이 빛나면 finish 버튼이다!

좋은 어묵! 나쁜 어묵! 하늘에서 떨어지는 어묵!!



하늘에서 떨어지는 어묵을 잘 받아 보자!

타이밍을 잘 맞춰서 빨간 버튼과 파란버튼을 동시에 누르자.

마지막에 세로로 떨어지는 어묵이 나타나면 Finish버튼을 누르자 !

앉아보면! 안심! 양변기화장실!!



변기의 뚜껑을 앉을 수 있는 상태로 한 후에 앉자!

빨강: 변기 뚜껑을 닫아라

파란색: 변기 뚜껑을 열어라

녹색: 앉아라

찢러라! 음식을! 바비Q!!



좌우로부터 날아오는 바비Q재료를 타이밍에 맞춰서 바비Q꽃이에 많이 꽂자 !

빨강 : 왼쪽방향으로 꽂는다

녹색: 똑바로 꽂는다

파랑 : 오른쪽 방향으로 꽂는다

팡팡! 파파팡! 풍선 터트리기!



차례차례로 올라오는 풍선을 터트리자 !

빨강: 좌측의 풍선을 터트린다.

녹색 : 중앙의 풍선을 터트린다.

파랑 : 우측의 풍선을 터트린다.

■ The ★ Bishibashi 수록게임

강아지풀	셔터찬스	어묵캐치
몬스터	초밥을 먹어라	번기뚜껑
시력검사	빙수	속사
소리지르기대회	계단오르기	주사위 어드벤처
페어페어	네모가 좋아	울통불통레이스
풍선터트리기	까꿍놀이	축구
애니메 퍼즐	심판 가위바위보	바이러스 퇴치
사각로봇	종이접기	롤렛
전람회	눈사람	바비큐
퍽퍽	GOGO캐처	알사탕100개

*게임내용 별지 참조

■ 게임기의 제원

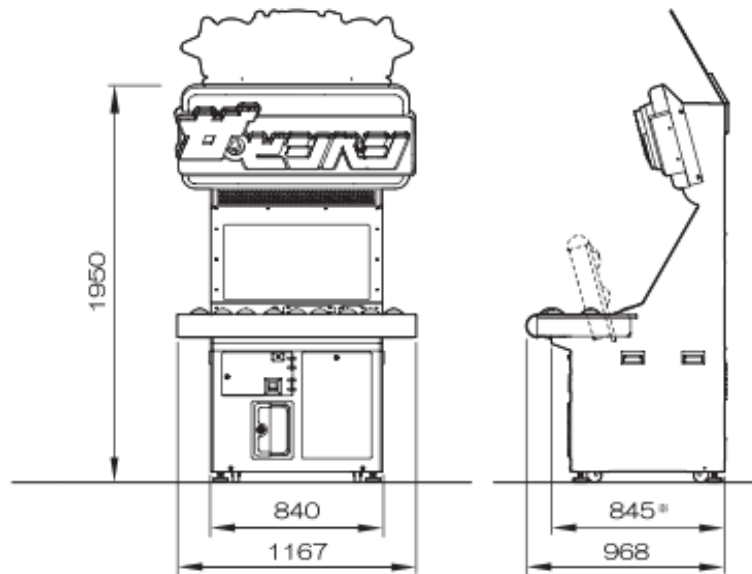

크기	1950 x 1167 x 968 (mm)
중량	약 155kg
전원	단상 AC220V(±10%) 60Hz
소비전력	255W
코인셀렉트	500원주화전용
금고용량	약 2500개/500원주화
디스플레이	32인치 와이드 LCD
사용조건	주위온도 5~35°C 주위습도 20~80%

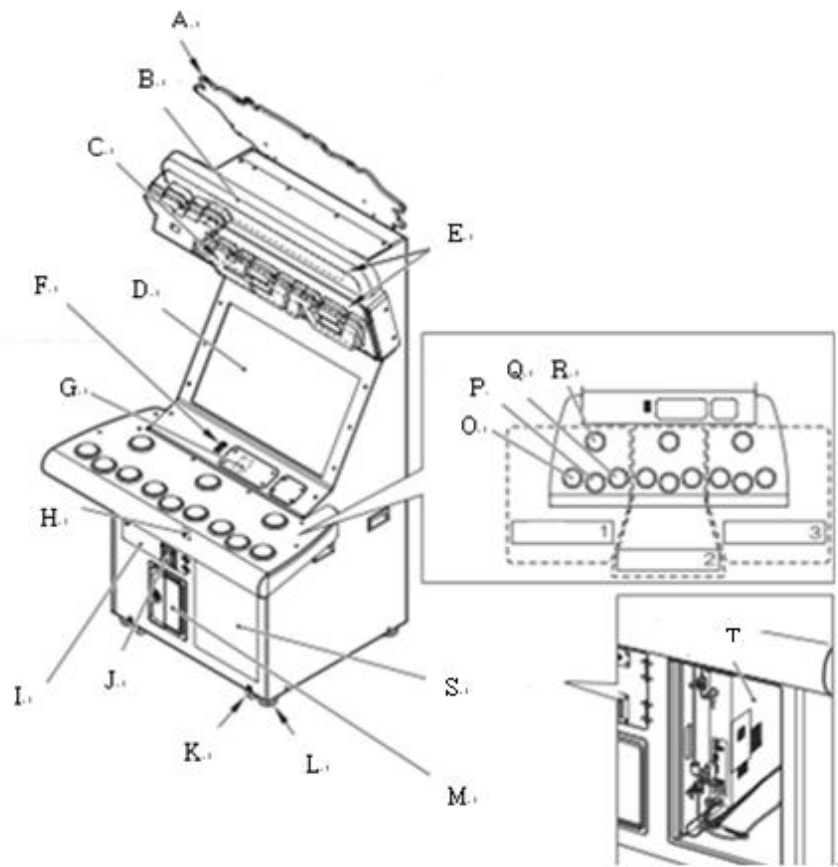

■ 각부의 명칭

A	타이틀POP	K	캐스터
B	타이틀패널	L	아제스터
C	스피커	M	코인도어
D	모니터	O	빨간색버튼
E	형광등	P	녹색버튼
F	코인투입구	Q	파란색버튼
G	사용안함	R	노란색버튼
H	코인반환버튼	S	PCB도어
I	서비스도어	T	PCB
J	코인 반환구	1,2,3	플레이어

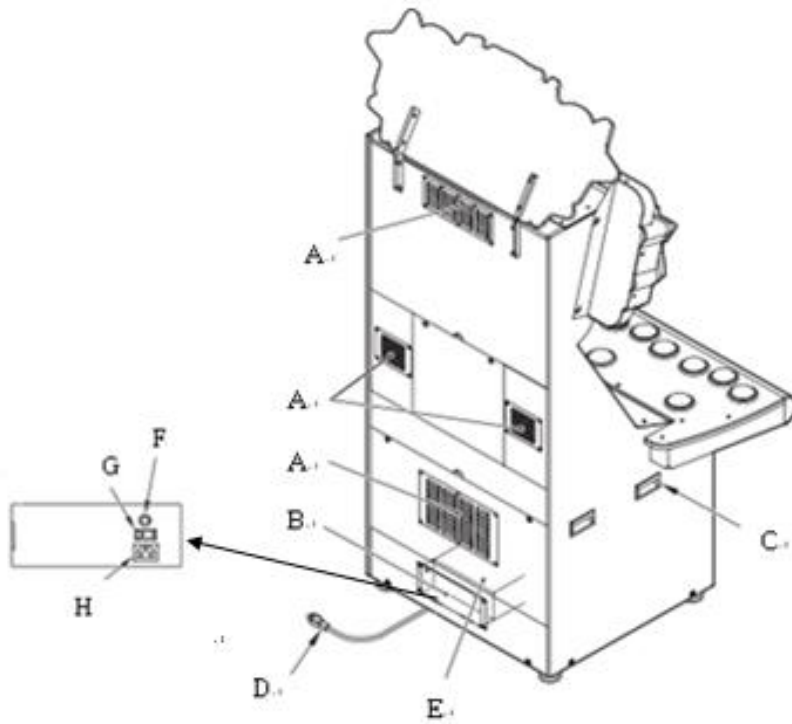

■ 각부의 명칭

A	통풍구	E	전원
B	전원커버	F	서킷프로텍트
C	손잡이	G	주 전원스위치
D	AC전원케이블	H	전원INLET

■ 메인 메뉴화면

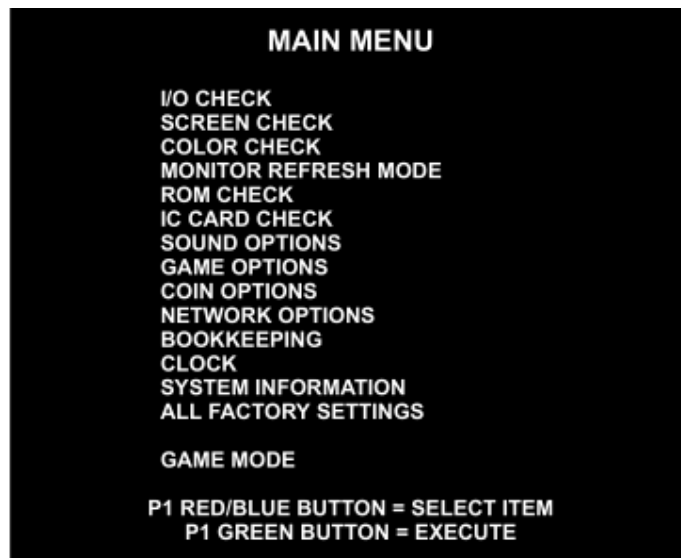

I/O CHECK	입출력 디바이스의 확인
SCREEN CHECK	화면의 크기 등의 확인
COLOR CHECK	화면의 컬러표시의 확인
MONITOR REFRESH MODE	화면에 잔상현상이 있을 경우 회복 시킵니다
ROM CHECK	하드 디스크 안의 데이터 내용의 확인
IC CARD CHECK	IC카드리더의 작동확인과 e-AMUSEMENT PASS의 상태확인
SOUND OPTIONS	사운드에 관한 설정
GAME OPTIONS	게임에 관한 설정
COIN OPTIONS	코인에 관한 설정
NETWORK OPTIONS	네트워크에 관한 설정과 통신상태의 확인
BOOKKEEPING	코인에 관한 집계데이터의 표시
CLOCK	현재의 시간 설정
SYSTEM INFORMATION	시스템에 관한 정보의 표시
ALL FACTORY SETTINGS	출하 시의 설정으로 되돌아 갑니다.
GAME MODE	게임모드로 돌아갑니다.

■ IN PUT 체크

각 버튼과 코인셀렉터, 코인브로커 등의 동작 확인

각 램프의 점등을 확인 할 수 있습니다.

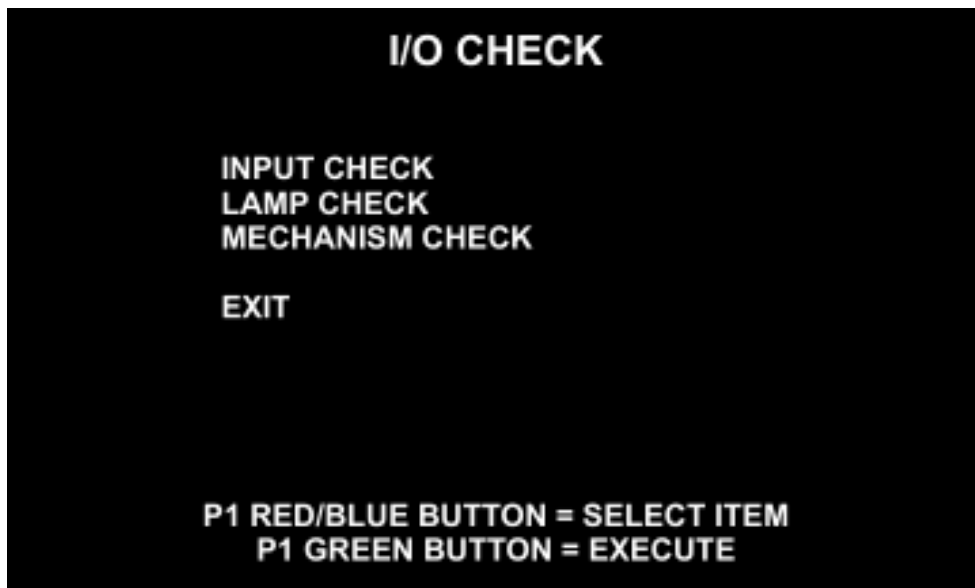

IN PUT CHECK	각 버튼의 입력을 확인합니다.
LAMP CHECK	각 램프의 입력을 확인합니다.
MECHANISM CHECK	코인브로커의 작동을 확인 합니다

■ I/O 체크

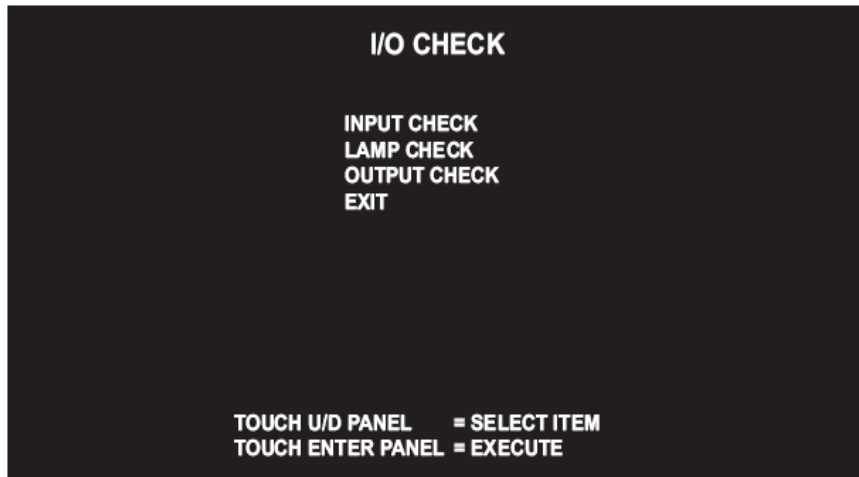

INPUT CHECK	각 버튼과 패널, 코인셀렉터의 입력확인
LAMP CHECK	각 LED의 점등확인
OUTPUT CHECK	코인브로커의 작동확인

■ 게임옵션에 관한 설정

*난이도 조정 등 게임세팅에 관한 설정과 확인을 합니다.

[GAME OPTIONS]의 항목 선택화면

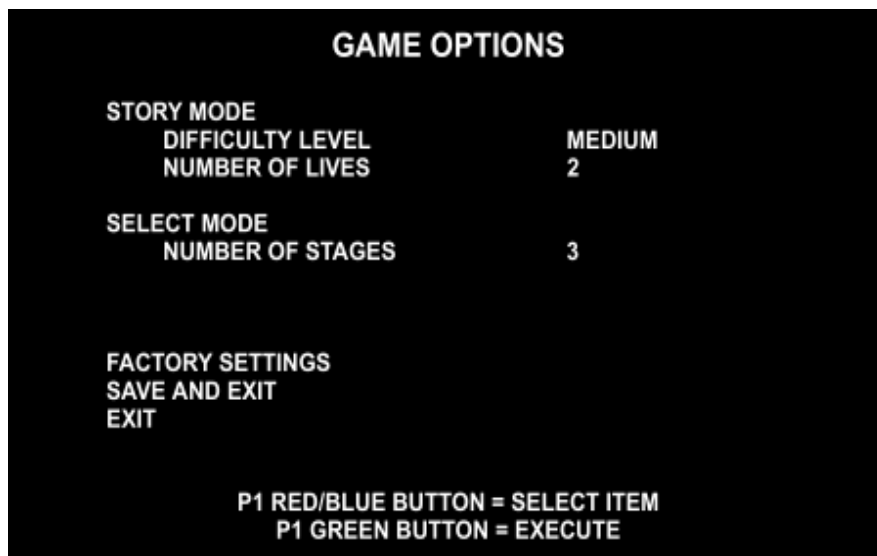

FREE PLAY (출하 시 설정:OFF)	프리 플레이를 설정 합니다. -ON: 무료로 플레이 됩니다. -OFF: 유료로 플레이 됩니다.
COIN SLOT(출하 시 설정: 1COIN 1CREDIT)	코인에 대한 크레딧 수를 설정합니다. (1COIN 1CREDIT~16COINS 1CREDIT)
START (출하 시 설정: 1CREDIT TO START)	게임시작에 필요한 크레딧 수를 설정합니다. (1CREDIT TO START~16CREDIT TO START까지 설정 가능)
CONTINUATION (출하 시 설정: 1CREDIT TO CONTINUE)	이어하기에 필요한 CREDIT수를 설정합니다. (1CREDIT TO CONTINUE~16CREDIT TO CONTINUE까지 설정 가능합니다.)
FACTORY SETTINGS	플레이어1의 녹색 버튼을 누르면 이 메뉴항목의 모든 설정이 공장 출하시의 상태로 돌아 갑니다.
SAVE AND EXIT	설정의 변경을 하거나 [FACTORY SETTINGS]으로 출하 시의 설정으로 되돌아 가는 것이라도 이 항목에서 결정하지 않으면 설정은 반영되지 않습니다.

■ [BOOKKEEPING]의 메뉴화면

*[BOOKKEEPING]을 [ON]으로 설정하면 그 화면은 서브화면(SUBMENU)이 됩니다.



BOOKKEEPING (출하 시 설정:OFF)	코인집계의 ON/OFF를 설정합니다. -ON: 코인의 집계를 합니다. -OFF: 코인의 집계를 하지 않습니다 (코인의 집계화면도 표시되지 않습니다)
CLEAR ALL DATA	코인의 집계데이터를 출하 시의 상태로 되돌립니다. ENTER패널을 터치하면 DO YOU WANT TP CLEAR ALL DATA? YES/NO라고 표시되므로 L 또는 R 패널을 터치하여 선택하여주십시오. [YES]를 선택한 경우 다시 재확인을 합니다. 다시 [YES]를 선택한 경우 [NOW ERASING]의 표시와 함께 코인 집계의 데이터가 삭제됩니다. [NO]를 선택한 경우 [NOT CLEARED]라고 표시되고 코인집계데이터의 삭제는 하지 않습니다.
SAVE AND EXIT	[BOOKKEEPING]의 항목에서 [ON/OFF]의 설정을 하더라도 이 항목에서 결정하지 않으면 설정은 반영되지 않습니다.

■ SYSTEM INFORMATION

시스템에 관한 정보의 표시

*시스템에 관한 정보를 표시합니다.

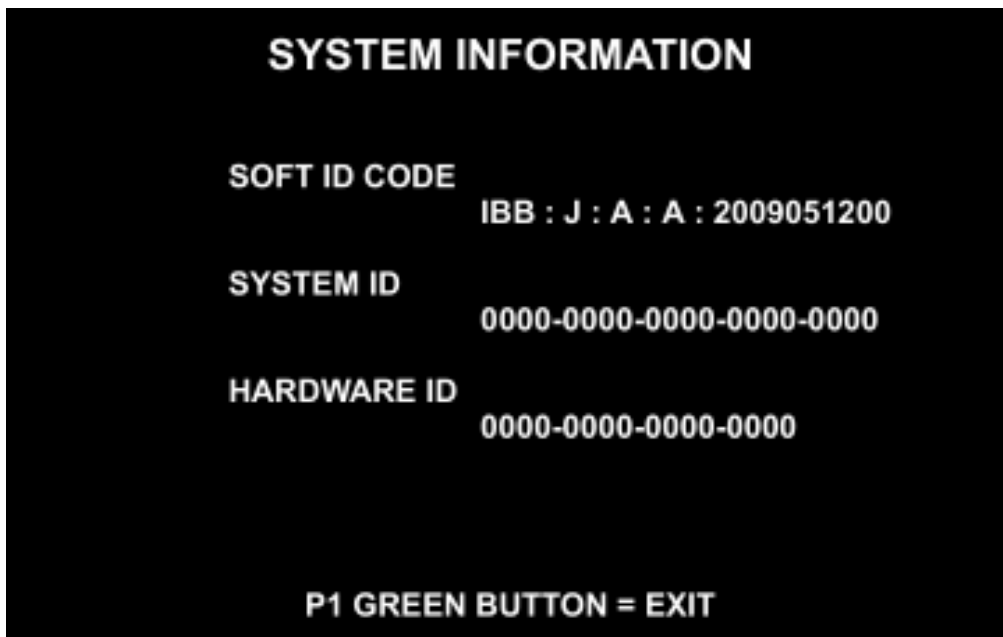

SOFT ID CODE	게임소프트 버전을 표시합니다.
SYSTEM ID	시스템ID를 표시합니다.
HARDWARE ID	하드웨어ID를 표시합니다.

■ ALL FACTORY SETTINGS

출하시의 설정으로 되돌리기

*테스트 모드 일부의 설정을 출하 시의 설정으로 되돌립니다.

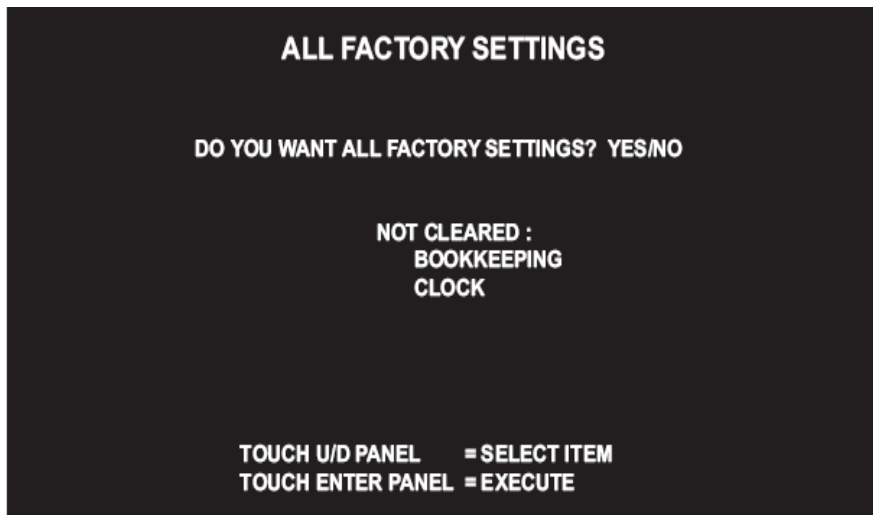

-출하시의 설정으로 되돌리기: [YES]를 선택

-출하시의 설정으로 하지 않기: [NO]를 선택 →[NO MODIFICATION]라고 표시되며 출하시의 설정으로 돌아가지 않고 MAIN MENU화면으로 돌아갑니다.

-출하시의 설정으로 되돌리기: [YES]를 선택→[NOW SAVING]이라고 표시되며 설정이 출하시의 상태로 되돌아 갑니다. ([PLEASE TURN OFF THE SWITCH AND REBOOT.]라고 표시 되는 경우가 있습니다만 이 경우 전원을 끄고 10초 이상 경과 후에 재 부팅을 하여주십시오.)

-출하시의 설정으로 하지 않기: [NO]를 선택→[NOW MODIFICATION]이라고 표시되며, 출하시의 설정으로 돌아가지 않고 MAIN MENU화면으로 돌아갑니다.

■ 액정 디스플레이 조정

액정 디스플레이 조정 기판은 서비스 도어 내 서비스 패널에 있습니다.

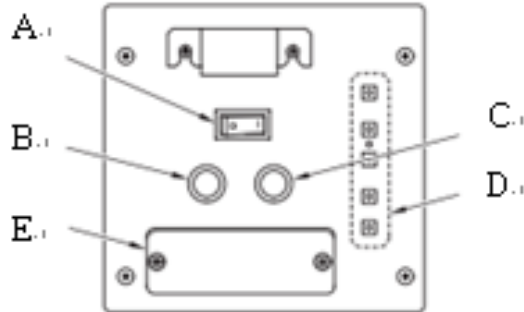

A	서브전원스위치	전원의 ON/DFF를 할 수 있습니다.
B	테스트버튼	게임모드 중에 이 버튼을 누르면 테스트 모드가 됩니다.
C	서비스버튼	게임모드 중에 이 버튼을 누르면 가상코인이 들어가고 테스트 플레이를 할 수 있습니다.
D	모니터조정버튼	모니터 조정을 할 경우에 사용합니다..
E	코인카운터이설 부	코인카운터를 코인도어 안쪽으로 이설할 경우 이쪽에 설치합니다.