

PONG



ATARI PONG TABLE 사용설명서

목차

- 00. 주의사항
- 01. 기본정보
- 02. 각 부 명칭
- 03. 게임 흐름도
- 04. 게임 소개
- 05. 운영정보 설정



0. 주의사항

안전상의 주의



취급설명서에는 제품을 설치 및 사용, 유지 보수하는데 있어서 본인과 타인에게 발생할 수 있는 부상 위험 및 재산상의 피해를 방지하기 위해 반드시 지켜야 할 것에 대하여 설명 하고 있습니다.

반드시 읽어주십시오

- 다음 표시는 표시내용을 무시하고 바르지 못한 사용으로 인해 발생할 수 있는 위험과 장애의 정도를 구분하여 알려줍니다.

 경고	이 표시는 사망 또는 중상등을 입을 가능성이 있는 상황을 알려 주는 내용입니다.
 주의	이 표시는 부상 또는 물질적 손해가 발생할 가능성이 있는 상황을 알려 주는 내용입니다.

- 다음 표시는 반드시 지켜야 할 내용을 설명합니다.

	[주의]를 나타내며, 조심하여야 할 내용입니다.
	[금지]를 나타내며, 해서는 안 되는 내용입니다.
	[강제]를 나타내며, 반드시 실행하여야 할 내용입니다.

● 본 제품을 취급하는 [점포관리자] 및 [기술자]의 정의

- 설명서에 기재되어 있는 설명 중에 [점포관리자] 또는 [기술자]가 실행하도록 지시하고 있는 작업이나, 설명서에 기재되어 있지 않은 작업은 반드시 관련 지식이나 기술이 있는 분이 실행하여 주십시오.
 - 감전이나 제품의 고장은 중대한 사고의 원인이 됩니다.
 - 본 제품의 부품교환, 유지 보수 및 이상시의 대처는 [점포 관리자] 또는 [기술자]가 실행해 주십시오. 설명서에 특히 위험한 작업은 기술자가 하도록 지시하고 있습니다.
 [점포 관리자] 및 [기술자]의 정의는 다음과 같습니다.

점포 관리자

- 설치되어 있는 어뮤즈먼트 기기나 동전 교환기 등의 운영 경험을 가지고 있는 사람.
- 점포의 주인이나 대리인의 승인을 받아 어뮤즈먼트 기기의 일상적인 조립, 설치, 관리, 보수 및 부품 교환에 대한 업무를 수행하는 사람.

점포관리자의 업무내용

- 설치되어 있는 어뮤즈먼트 기기나 동전 교환기 등의 일상적인 조립, 설치, 관리, 부품교환.

기술자

- 어뮤즈먼트 기기의 제조 메이커에서 기기의 설계, 제조, 검사, 유지보수 업무에 종사하는 사람 또는 전기, 전자, 기계공학에 관한 전문적인 교육을 이수하고, 어뮤즈먼트 기기 유지, 보수 업무에 종사하는 사람.

기술자의 업무내용

- 어뮤즈먼트 기기나 동전 교환기 등의 조립, 설치, 전기, 전자 부품 및 기계 부품의 수리 및 조정.

경고



▶ 만일 본 제품에서 연기가 나거나 이상한 냄새 또는 비정상적인 소리 등 이상이 있을 때에는 즉시 기계의 전원 스위치를 끄고 콘센트로부터 전원 플러그를 분리하여 사용을 중지하여 주십시오.
· 비정상적인 상태에서 사용하게 되면 화재 및 사고의 원인이 됩니다.

- 이상이 발생하였을 경우**
- 1 전원 스위치를 끈다.
 - 2 모니터 전원 스위치를 끈다.
 - 3 콘센트에서 전원 플러그를 분리한다.
 - 4 모니터 전원 플러그를 분리한다.
 - 5 대리점에 연락한다.

▶ 젖은 손으로 전원 플러그를 분리하거나 연결하지 마십시오.
· 감전의 원인이 됩니다.



▶ 전원 플러그가 콘센트에 바르게 연결되어 있지 않거나 먼지 등이 쌓인 채로 방치하여 두면 화재의 원인이 됩니다.
· 감전 및 화재의 원인이 되므로 1개월에 1회 이상 점검하여 주십시오.



▶ 본 제품은 실내에서만 사용이 가능합니다.
· 고장 및 사고의 원인이 되므로, 반드시 실내에서만 사용하여 주십시오.



▶ 본 제품 위에 음료 등의 액체를 두지 마십시오.
· 고장 및 사고의 원인이 됩니다.



주의

- 상공업 지역 이외에서는 사용하지 마십시오.
· 주거지역 및 그 주변에서 사용하면 TV, 라디오, 전화기 등에 수신장애를 일으킬 수 있습니다.
- 플레이어에게 다음 사항을 숙지시켜 주십시오.
· 사고나 부상의 위험이 있습니다.



- 다음에 해당하는 분은 사용하지 마십시오.
- 음주후.
 - 과거에 소리 빛 영상으로 인한 자극으로 근육경련이나 의식을 잃은 경향이 있는 경우.
 - 부상이나 수면 부족 등으로 피로를 느끼는 경우.
 - 임신, 또는 임신의 가능성이 있는 경우.
 - 의사에게 운동 제한을 받은 경우.
 - 손, 또는 손목에 질환이 있어서 치료중인 경우.

- 액정디스플레이와 보호 패널에 충격을 주지 마십시오.
· 사고와 부상의 원인이 됩니다.
- 액정디스플레이는 화면을 올바르게 유지하여 주십시오.
· 계속해서 왜곡되거나 흔들리는 화면을 주시하게 되면 플레이어 및 그 주변의 사람들이 현기증과 두통을 유발 할 수 있습니다.



- AC전원코드를 취급하는데 있어서 반드시 다음 사항을 유의하여 주십시오.
· 누전 사고나 화재, 감전의 원인이 됩니다.

- 손상을 가하지 마십시오. · 개조하지 마십시오. · 무리하게 구부리지 마십시오. · 비틀지 마십시오. · 열을 가하지 마십시오.
- 당기지 마십시오. · 묶지 마십시오. · 밟지 마십시오. · 못 등으로 치거나 기계 사이에 끼우지 마십시오.

- 만일 AC전원 코드나 전원 플러그가 파손되었을 경우, 바로 사용을 멈추고 대리점으로 연락하여 부품을 의뢰하여 주십시오.
· 파손한 상태에서 사용하면 화재, 감전 등의 원인이 됩니다.

- 통신용 단자에는, 본사 지시가 없는 통신 기기등을 절대로 접속하지 마십시오.
· 정상적으로 게임을 할 수 없거나 고장의 원인이 됩니다.



- 본체 유닛의 개폐부가 열렸을때는, 개폐부에 하중이나 충격을 가하지 마십시오.
· 기체의 변형이나 파손의 원인이 됩니다.



- IC패스 유닛트는 사용중 전자파를 발생합니다
· 전자 의료장비들은 전자파에 영향을 줄 수가 있으므로, 패스 리더부에서 22cm이상의 거리를 유지해 주십시오.

점검과 청소

⚠ 경고

- 기계를 점검하거나 청소하기 전에는 반드시 전원 스위치를 끄고, AC전원 코드를 분리하여 주십시오.
· 감전의 원인이 됩니다.
- 부품 및 소모품을 교체할 때에는 반드시 당사 지정된 부품 이외의 다른 부품을 사용하지 마십시오.
· 부적절한 부품을 사용한 경우, 화재와 고장의 원인이 됩니다.
- 제품의 내부에는 고압전류가 흐르고 있습니다. 기술자 이외에는 절대로 뒷문을 열지 마십시오.
뒷문을 열 경우에는 본체내부를 불필요하게 만지지 않도록 충분히 주의하여 주십시오.
· 사고와 감전의 원인이 됩니다.
- 뒷문을 열어야 할 경우에는 반드시 전원 스위치를 끄고, AC 전원 코드를 분리한 뒤에 작업 하십시오.
· 전원 유니트의 전원스위치를 끄고 AC전원 코드를 분리하지 않을 경우, 본체에 전기가 흐르고 있는 곳이 있으므로 사고와 감전의 원인이 됩니다.
- 설명서에 지시가 없는 곳의 분해, 수리 및 각종 설정, 개조는 절대로 하지 마십시오.
· 화재와 작동불량, 고장의 원인이 됩니다.
수리 등은 대리점에 의뢰하여 주시기 바랍니다.
지시가 없는 곳의 분해, 수리 및 각종 설정, 개조에 의해 발생한 손해에 대해서 코나미 및 제조사는 어떠한 책임도 지지 않습니다.



점검과 청소

⚠ 주의

- 제품을 청소할 때에는 중성 세제를 부드러운 천에 묻혀서 닦아 주십시오.
- 신나, 벤젠, 알코올 등의 유기용제나 연마제가 들어간 제품은 사용할 수 없습니다.
· 사용시 본체가 변형되거나 파손의 원인이 됩니다.
· 특히 아크릴부에는 사용하지 않게 주의해 주십시오.
· 본체 내부에 세제나 물이 들어가면, 감전이나 고장의 원인이 됩니다.
- 액정 디스플레이와 패널에 도장을 하거나 스티커등을 붙이지 마십시오.
· 정상적인 플레이를 할 수 없게 되거나 고장의 원인이 됩니다.
- 고압 청소기 등을 사용하여 본 제품을 청소하지 마십시오.
· 본체 내부에 물이 스며들면 감전과 고장의 원인이 됩니다.
- 본체를 장기간 사용으로 인해 부품이 변형되거나 파손되는 경우가 있으므로 운용 전에 반드시 점검하여 주십시오.
· 부품의 변형과 파손이 원인이 되어 플레이어와 관리자가 부상할 우려가 있습니다.
· 부품의 변형과 파손된 경우에는 즉시 전원을 끄고 사용을 중지한 후 대리점에 연락하여 주십시오.



폐기에 대해

- 본 제품의 기계 및 부품들은 산업 폐기물로 분류됩니다.
· 제품의 소유주는 제품을 폐기처분 할 때 관련 법규에 따라 제품을 폐기할 책임이 있습니다.
· 제품의 포장재 및 기타 물품들은 해당 지역의 관련 규정에 따라 폐기되어야 합니다.

사전 주의 사항

- 설치, 취급, 점검과 청소, 이동과 운반방법 등은 설명서의 순서 및 기재 내용에 따라서 안전하게 실행하여 주십시오.
- [경고] 및 [주의] 등의 스티커는 제품에서 제거하지 마십시오.
- 경고 또는 주의에 해당하는 설치, 취급, 점검과 청소, 이동과 운반 등은 하지 마십시오.
- 본 제품의 소유권 이전 등으로 소유자 및 관리자가 바뀌게 되는 경우 반드시 이 설명서를 함께 넘겨 주십시오.
- 설명서를 분실 또는 파손되었을 때에는 대리점으로 연락하여 주십시오.

1. 기본정보



본 게임은 70년대 미국에 출시된 전자 게임인 PONG을 현대 느낌으로 재해석한 게임으로 조종 핸들을 이용해 바를 움직여 상대방의 바 뒤로 공을 보내는 아케이드 게임입니다.

- ♠ 게임기명 : ATARI PONG TABLE
- ♠ 장르 : 캐주얼 게임
- ♠ 기종 : 비디오 게임
- ♠ 대상연령 : 전체 이용가
- ♠ 플레이 인원수 : 1명~2명
- ♠ 플레이 요금 : 500원 주화 사용

W711×H488×D1,209
중량 : 약 70kg
소비전력 : 약 80~150W

2. 각 부 명칭

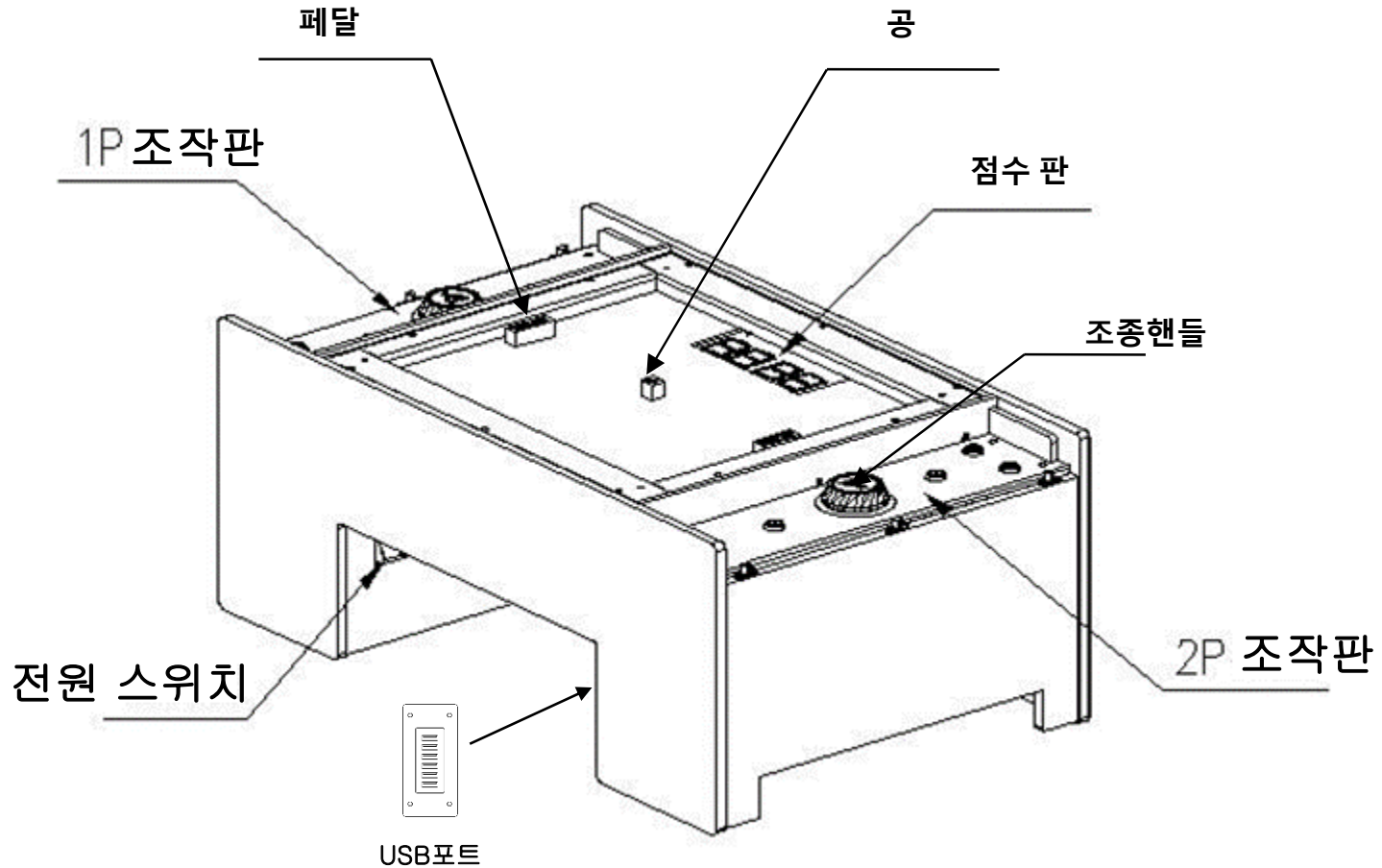

※USB포트는 시판 케이블을 연결하면 휴대폰 충전이 가능합니다.
(별도 데이터 전송 기능 등은 탑재되어 있지 않습니다)

발사버튼

조종 핸들

1인 플레이

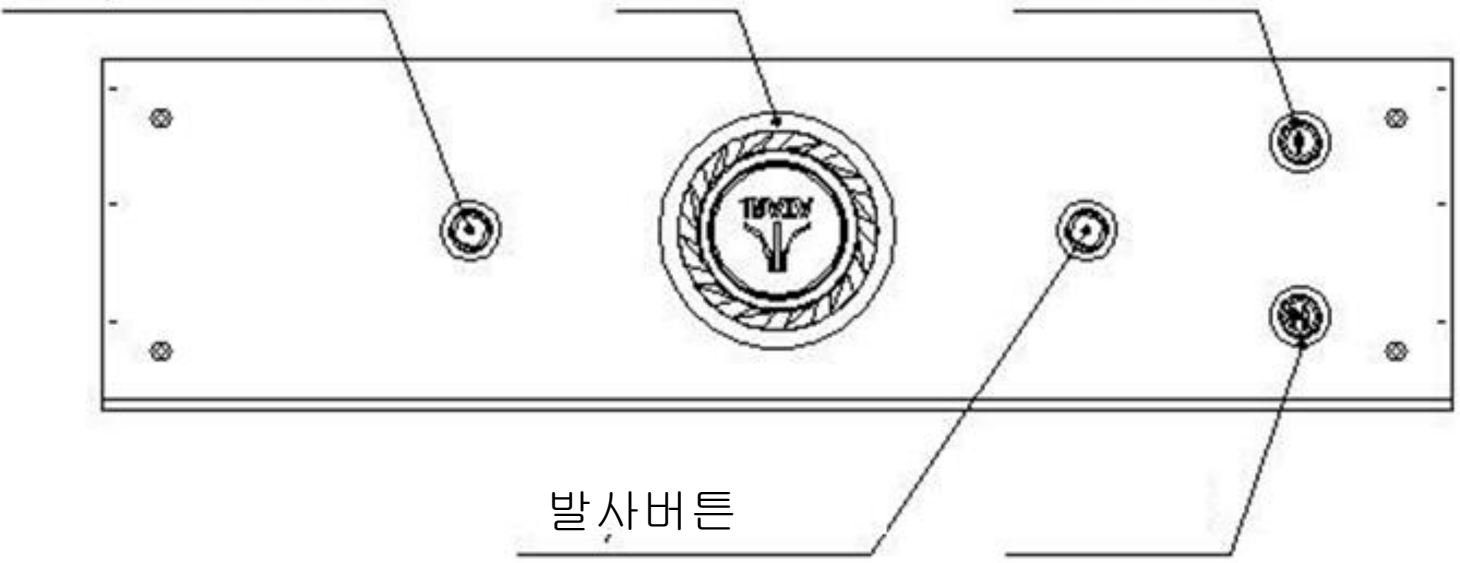

발사버튼

2인 플레이

3. 게임 흐름도

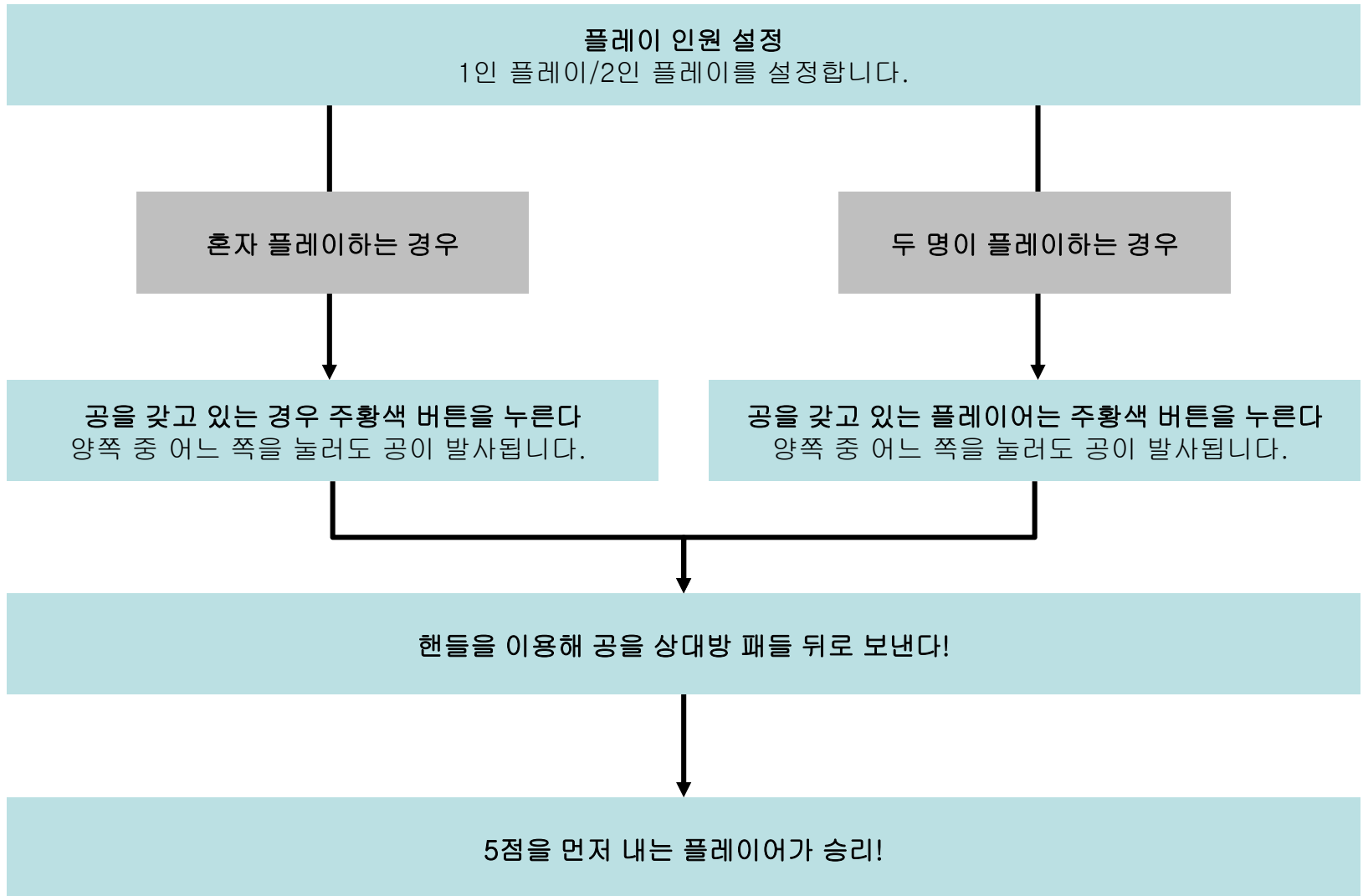

4. 게임소개



PONG

STYLISH NOSTALGIA

70년대 미국에서
선풍적인 인기를 끈 PONG이
현대 감각으로 새롭게 부활!

1970년대 미국에서 인기를 끈 PONG 게임을
새로운 감각의 비디오 게임으로 돌아왔습니다!
과거의 감성을 그대로 살리면서
더욱 더 새롭게 바뀐 PONG을 느껴보십시오!

5. 운영정보 설정

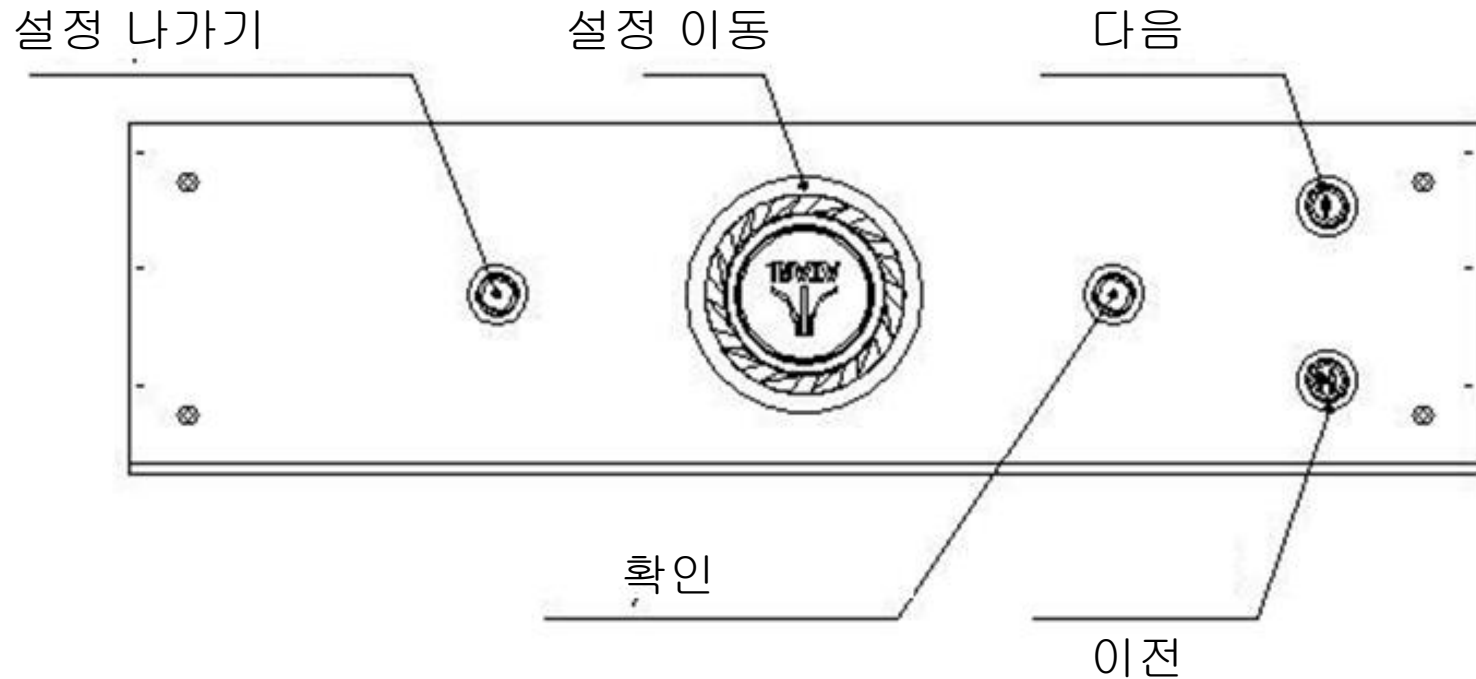

1P에서 주황색 버튼 2개를 누르면서 1인 플레이 버튼을 동시에 누르면,
점수판에 흰색불로 'CONF' 라는 글씨가 들어오면서 SERVICE 모드로 변화합니다.
SERIVCE 모드에서 기체의 동작 확인 및 게임운영에 필요한 모든 부분의 설정 변경이 가능합니다.

<서비스 모드 메인 화면>

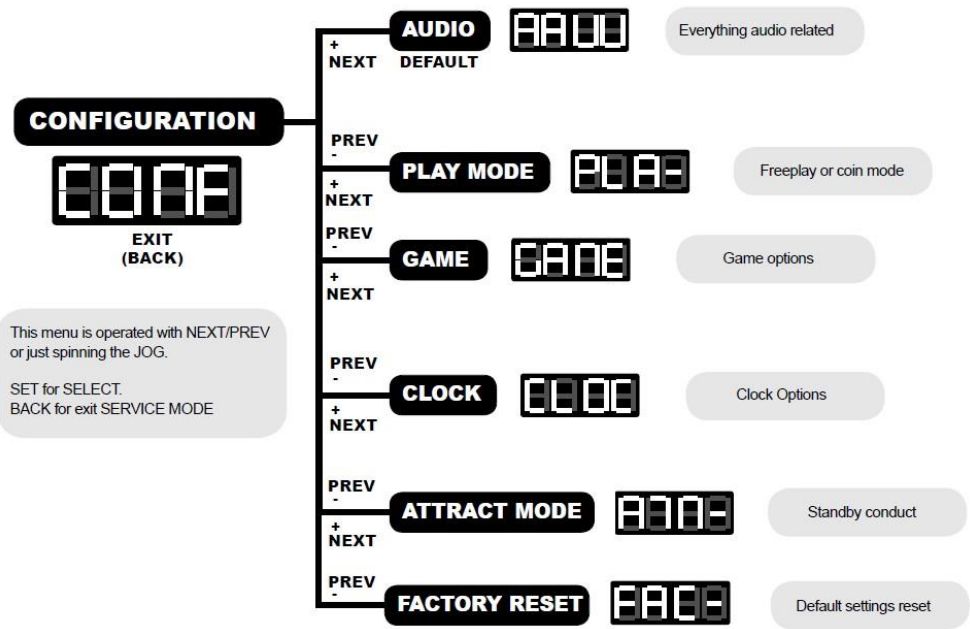
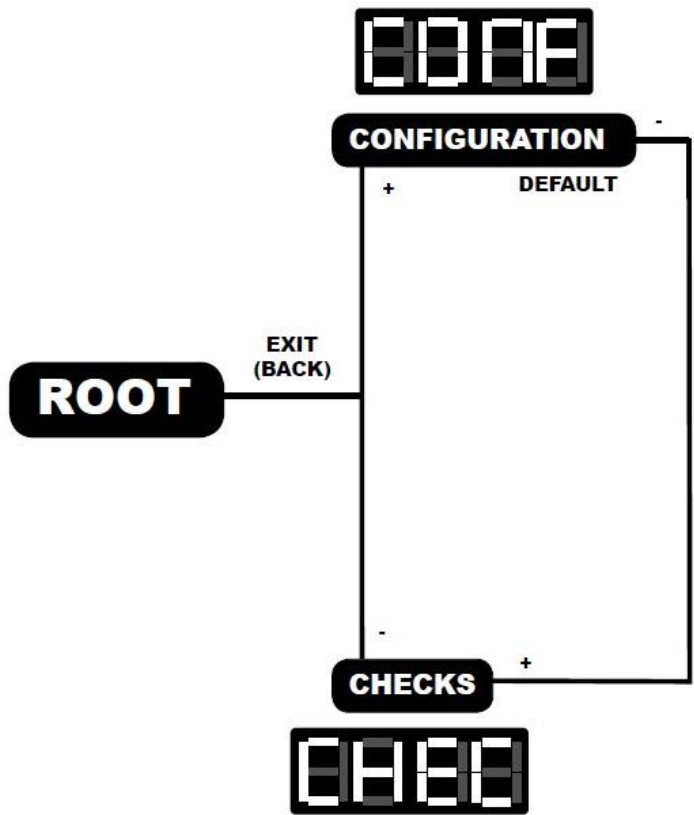

설정 메뉴 일람

Sound options.
This menu is navigated with NEXT/PREV.
JOG changes its parameter. SET for select.
Modifications are taken realtime.



Here you can choose if the game is operated by coins or free mode.
This menu is navigated with NEXT/PREV.
JOG changes its parameter. SET for select.

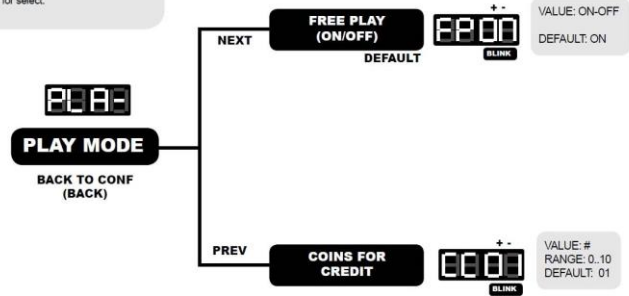

AUDIO SETTING

PLAY MODE SETTING

GAME OPTIONS:
Mode, difficulty and speed.
This menu is navigated with NEXT/PREV.
JOG changes its parameter. SET for select.

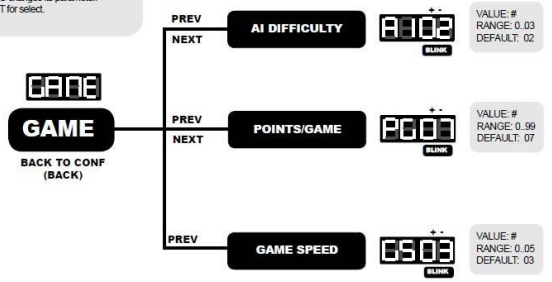

Clock options:
When enabled it can set format, time, alarm, scoreboard intensity when is in clock mode and time out in clock mode for intensity dimming.
This menu is navigated with NEXT/PREV.
JOG changes its parameter. SET for select.

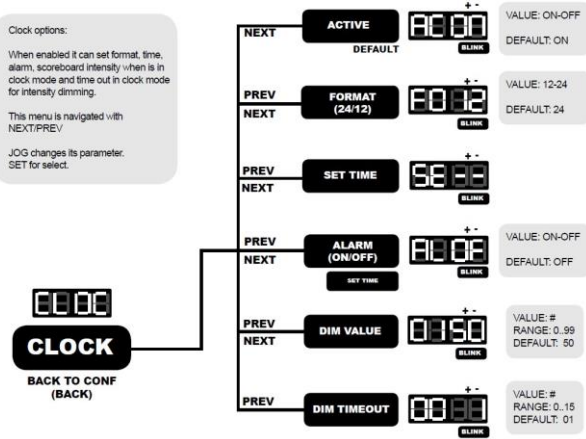

GAME SETTING

CLOCK SETTING

설정 메뉴 일람

Attract mode option when the unit is in standby.
This menu is navigated with NEXT/PREV.
JOG changes its parameter. SET for select.

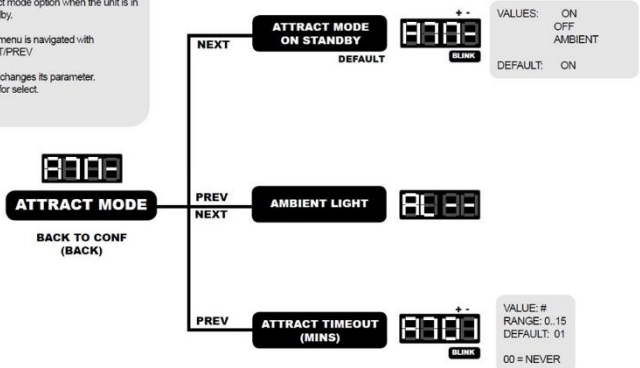

When ambient light is enabled you can choose the H/S of the leds when idle.
This menu is navigated with NEXT/PREV.
JOG changes its parameter. SET for select.

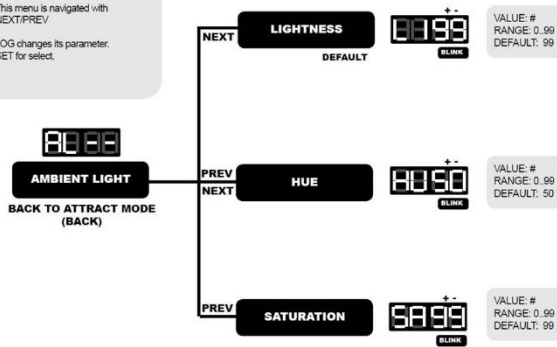

ATTRACT SETTING

AMBIENT LIGHT SETTING

This menu is navigated with NEXT/PREV.
JOG changes its parameter. SET for select.
BACK for exit SERVICE MODE

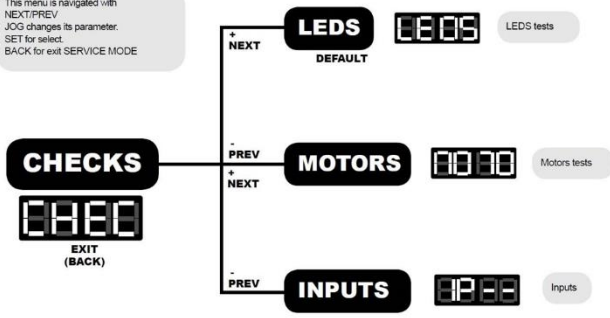

Surrounding leds tests
The first option you can turn on LED by LED with the JOG
This menu is navigated with NEXT/PREV.
JOG changes its parameter. SET for select.
BACK for go back to CHECKS



CHECKS

CHECKS - LED

설정 메뉴 일람

Here you can check motors and sensors. When a skate enables a sensor, all surrounding leds turns on and they turn off again when the skate leaves the sensor zone.
The JOG controls the selector button.
This menu is navigated with NEXT/PREV/
BACK for go back to CHECKS

MOTORS
BACK TO CHECKS (BACK)

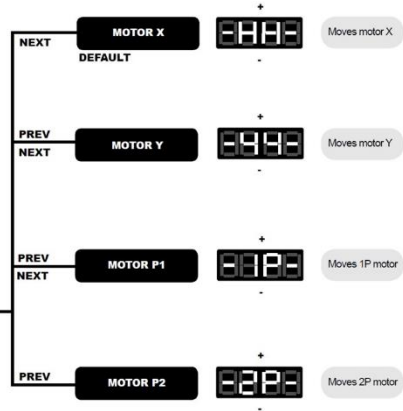

CHECKS – MOTORS

INPUTS
BACK TO CHECKS (press RIGHT 3 secs)

Here you can check all inputs of the unit. Each active input will be shown on the scoreboard. In the case of the JOG's his position is deployed.
press PLAYER 1 RIGHT button for three seconds for go back to CHECKS

- 8888 Coin received
- 888P P1 1P-START pressed
- 882P P1 2P-START pressed
- 828P P2 1P-START pressed
- 822P P2 2P-START pressed
- 811E 1P LEFT pressed
- 808E 1P RIGHT pressed
- 826E 2P LEFT pressed
- 827E 2P RIGHT pressed
- 8150 JOG PLAYER 1 position
- 8250 JOG PLAYER 2 position

CHECKS – INPUTS

감사합니다.